

# Инструкция по эксплуатации для фотовспышек NW880s и TT685s

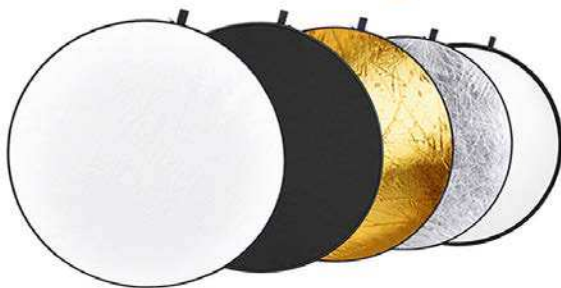

## Содержание

Описание вспышки	
Корпус.....	2
контрольная панель .....	2
LCD экран .....	3
Содержание упаковки.....	4
Аксессуары.....	5
Крепление вспышки на камере.....	5
Управление энергопотреблением.....	6
<u>Режимы вспышки:</u>	
TTL: автоматический.....	6
FEC (Коррекция экспозиции).....	7
режим работы вспышки с высокоскоростной синхронизацией.....	7
синхронизация по задней шторке.....	8
<b>M</b> : ручной режим вспышки.....	8
<b>Multi</b> : режим стробоскопический.....	9
<u>Беспроводное управление вспышкой:</u>	
<b>Оптическое управление</b> .....	11
Настройка беспроводного управления.....	12
Настройка режима «Мастер» .....	12
Настройка канала связи.....	13
<b>Радио 2,4 GHz синхронизация</b>	
Настройка беспроводного управления.....	14
Настройка режима «Мастер» .....	14
Настройка канала связи.....	15
<b>TTL</b> : полностью автоматический режим вспышки.....	16
<b>M</b> : беспроводное управление в ручном режиме вспышки.....	17
<b>Multi</b> : беспроводное управление стробоскопическом режиме.....	18
<b>Другие настройки:</b>	
Беспроводные функции управления.....	18
Вспышка с отклонением луча.....	19
Зуммирование: настройка зоны освещения и использование панели дистанции.....	20
Индикатор разряда батареи.....	20
<b>C.Fn: Установка пользовательских настроек</b> .....	21
<b>Функции защиты</b> .....	22
<b>Технические данные</b> .....	23

## ❖ Корпус

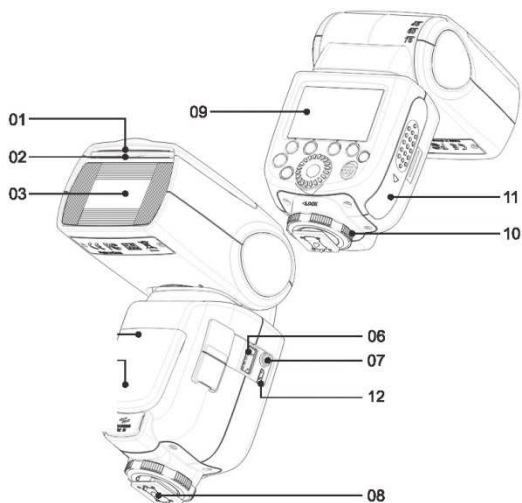

1. Отражатель
2. Доп. рассеиватель
3. Голова вспышки
4. Оптический сенсор
5. Подсветка автофокуса
6. Разъем дистанц. управления
7. Контакт синхронизации
8. Горячий башмак
9. LCD-Дисплей
10. Кольцо фиксации
11. Батарейный блок
12. USB Порт
13. Индикатор готовности ведомой вспышки
14. Разъем внешнего источника питания
15. «MODE» выбор режима, кнопка блокировки
16. Выбор беспроводного режима

## Контрольная панель

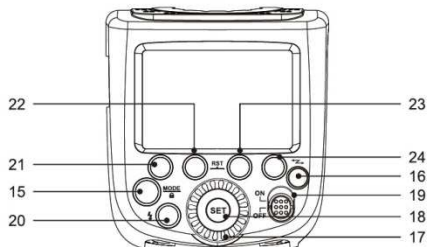

15. «MODE» выбор режима, кнопка блокировки
16. Выбор беспроводного режима
17. Выбор ступени
18. Кнопка «Установить»
19. ВКЛ/ВЫКЛ
20. Тест вспышки
21. Функциональная кнопка 1
22. Функциональная кнопка 2
23. Функциональная кнопка 3
25. Функциональная кнопка 4

## ❖ ЖК-дисплей в разных режимах

### TTL

На дисплее отобразятся только те настройки, которые были применены в настоящее время.

- ЖК-дисплей загорается при нажатии кнопки или диска

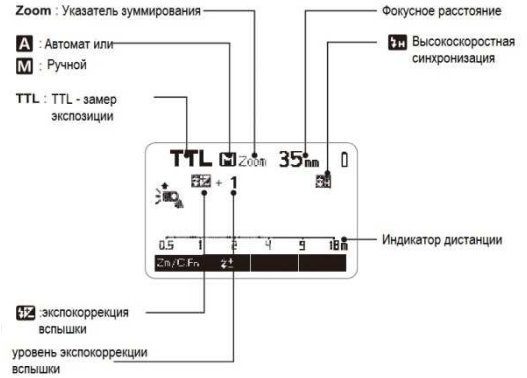

### Ручной режим

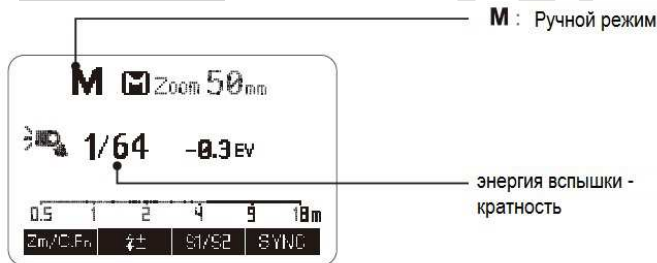

### Стробоскопический режим

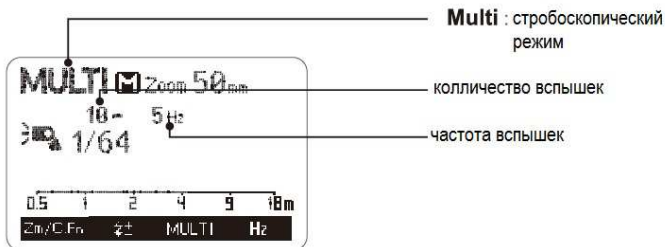

## Беспроводное управление

### • Режим «Ведущая»

- (☎) : беспроводное управление по радио
- ⚡ : беспроводное управление оптически



### • Режим «Ведомая»



значок "помощник"

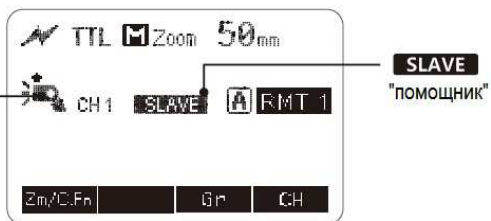

## Содержание упаковки

1. Фотовспышка
2. Миниподставка
3. Защитный футляр
4. Инструкция

## ❖ Дополнительные аксессуары, не входящие в комплект

*Мы не берем на себя ответственность за неполадки или повреждения вспышки, вызванные использованием аксессуаров других производителей.*



NEEWER N1T-S TTL - Устройство для беспроводного управления несколькими фотовспышками; Мини-софтбокс, FT-16S Управление питанием и пуском; набор рефлекторов: белый, серебристый и золотистый; цветные светофильтры и др.



## ❖ Установка вспышки на камеру

*Выключите вспышку и камеру перед установкой или снятием.*

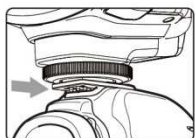

- 1 Полностью продвиньте основание вспышки в «горячий башмак» для установки аксессуаров

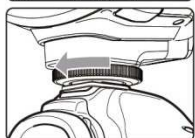

- 2 Поверните накатную гайку по направлению к корпусу камеры до упора, так чтобы вспышка была прочно закреплена на месте

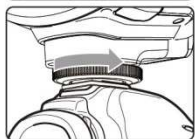

- 3 Снятие вспышки с камеры  
Выключите вспышку и камеру
  - Поверните накатную гайку по направлению к корпусу вспышки до упора.
  - Снимите вспышку с «горячего башмака» камеры для установки аксессуаров.

## ❖ Управление энергопитанием

Используйте переключатель питания ON / OFF для включения или выключения вспышки. Выключите, если она не будет использоваться в течение длительного периода времени. Установка в качестве мастер-вспышки отключит питание автоматически в течение определенного периода (около 90 секунд) бездействия. Нажатие на кнопку Затвора наполовину или нажатием любой кнопки вспышки, разбудит вспышку. Установка в качестве ведомой вспышки, она переходит в спящий режим, (регулируемый, по умолчанию 60 минут) бездействия. Нажатие любой кнопки вспышки разбудит ее.



*Рекомендуется отключить функцию автоматического отключения питания если вспышка используется вне камеры. (C.Fn-APO, стр. 23)*



*По умолчанию для таймера отключения ведомого устройства установлено значение 60 минут. Есть еще один вариант «30 минут»*

## ❖ Режимы вспышки:

Эта вспышка имеет три режима вспышки: TTL, ручной (M) и мульти (стробоскопический).

\*\*\*\* Нажимайте кнопку MODE> SELECT/ON и все три режима поочередно будут переключаться, это вы увидите на ЖК-экране.

## TTL-Автоматика

Режим работы вспышки через объектив (TTL) предлагает очень простой способ получения превосходных снимков, сделанных со вспышкой. В этом режиме, данные выдержки считываются встроенным в камеру датчиком, измеряющим объем света, проходящего через объектив камеры (Through The Lens). Электронная схема управления в камере передаст сигнал остановки на вспышку, как только будет получено достаточно света, что приведет к мгновенному прерыванию вспышки. Преимущество этого режима вспышки заключается в том, что все факторы, влияющие на правильность выдержки (фильтры, изменения диафрагмы и фокусного расстояния на зум-объективе, насадки для съемки крупным планом и т.д.) учитываются автоматически.

В этом режиме доступны несколько функций TTL: FEC, HSS, вторая шторная синхронизация, модемная вспышка и т.д.

Нажмите кнопку выбора режима <MODE>, чтобы войти в режим TTL. ЖК-дисплей отобразит <TTL>.

- Нажмите наполовину кнопку затвора фотокамеры, чтобы сфокусироваться. Диапазон диафрагмы и уровень эффективной вспышки будет отображаться в режиме реального времени.
- Когда кнопка спуска затвора полностью нажата, перед основной вспышкой сработает едва заметная предварительная. Камера оценит уровень отраженного предварительного освещения таким образом, чтобы

последующая вспышка оптимально адаптировалась под преобладающее освещение во время съемки

## **FEC: Flash Exposure Compensation – Экспокоррекция вспышки**

Ручная экспокоррекция вспышки (экспозиционного числа, EV) может помочь устранить сильные различия контраста между объекта съемки и фона. Коррекция с -3 до +3 шагов диафрагмы (экспозиционное число) может быть сделана с интервалами 1/3 шага.

### **Настройка FEC:**

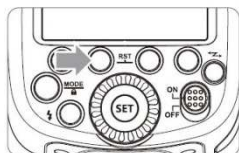

Нажать функциональную кнопку 2 <  > .

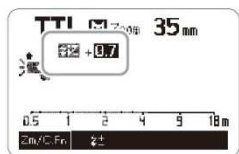

Значок <  > и величина компенсации экспозиции при съемке со вспышкой будут выделены на ЖК-экране.

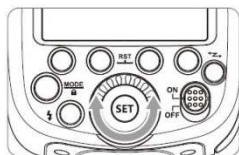

Установите значение компенсации экспозиции при съемке со вспышкой.

- Поверните колесо переключателя на нужное положение
- «0,3» означает 1/3 шага
- «0,7» означает 2/3 шага
- Чтобы обнулить компенсацию экспозиции вспышки, установите +0
- Необходимо нажать < SET > чтобы применить настройки

## **Высокоскоростная синхронизация**

Разные камеры поддерживают функцию автоматической высокоскоростной синхронизации (HSS) (см. руководство пользователя вашей камеры). В данном режиме вспышки становится возможным использовать вспышку даже, когда скорость срабатывания выше скорости синхронизации вспышки. В этом режиме можно достичь впечатляющих результатов, например, когда широко открытая диафрагма (например, F 2.0) используется для ограничения глубины резкости. Вспышка поддерживает функцию высокоскоростной синхронизации в режимах TTL (TTL HSS) и ручном M (M HSS). Однако, по физическим причинам, высокоскоростная синхронизация (HSS) значительно уменьшает значение ведущего числа и максимальный диапазон действия вспышки. Поэтому учитывайте отображение максимального диапазона действия вспышки на ЖК-дисплее вспышки. Высокоскоростная синхронизация (HSS) активируется автоматически, если скорость срабатывания затвора, настроенная на камере (или вручную или автоматически через программу экспонирования) выше, чем скорость синхронизации вспышки.

- При использовании высокоскоростной синхронизации чем быстрее выдержка затвора, тем короче эффективный диапазон вспышки.
- Режим вспышки «Мульти» не может быть установлен в режиме синхронизации с высокой скоростью.



- *Защита от перегрева может быть активирована после 15 высокоскоростных срабатываний.*

## ▶▶ **Синхронизация по второй шторке затвора**

(режим синхронизации по задней шторке (Rear, SLOW2))

На некоторых камерах „Sony“ предлагается возможность синхронизации по второй шторке затвора (режим синхронизации по задней шторке), который подразумевает, что вспышка не сработает до окончания времени выдержки. Этот режим является особенно полезным при использовании с низкими скоростями срабатывания затвора (медленнее 1/30 сек.), а также при съемке движущихся объектов, имеющих собственный источник освещения. При синхронизации по второй шторке затвора, движущийся источник света оставляет за собой полосу света, а не создает ее впереди себя, как это происходит при синхронизации вспышки по первой шторке затвора. Таким образом, при использовании режима синхронизации по второй шторке затвора получается более «естественное» изображение на снимках, где присутствуют подвижные источники освещения. В зависимости от рабочего режима, камера устанавливает более медленные скорости срабатывания затвора, по сравнению со скоростью синхронизации. **Синхронизация по второй шторке устанавливается на камере** (см.руководство пользователя к камере)!

## ❖ **M: Ручной режим вспышки**

В ручном режиме вспышки (M), вспышка на полную мощность излучает неуправляемый свет, если не была выбрана частичная светоотдача. Особые условия фотосъемки могут приниматься в расчет с помощью изменения настроек диафрагмы или выбора подходящего параметра частичной светоотдачи. В ручном режиме энергия вспышки может регулироваться от 1/1 до 1/128 с шагом в 1/3. Чтобы определить правильную экспозицию при съемке со вспышкой, используйте ручной мигающий индикатор для определения требуемой мощности вспышки.

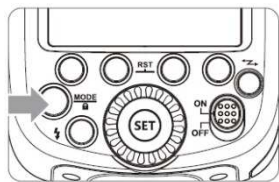

Нажимайте кнопку <MODE> до установки режима <M>

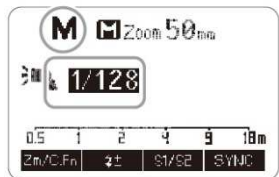

Вращайте колесо выбора до установки нужной мощности вспышки.

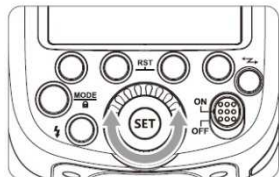

Нажмите кнопку <SET> применить настройки

### Установка: ведомая вспышка со срабатыванием по оптическому датчику по ПЕРВОМУ световому импульсу ведущей вспышки S1

В ручном режиме вспышки **M** нажмите кнопку **<S1 / S2>**, чтобы эта вспышка могла функционировать как дополнительная вторичная вспышка S1 с оптическим датчиком. С этой функцией вспышка будет срабатывать синхронно, когда срабатывает основная вспышка, тот же эффект, что и при использовании радио триггера. Это помогает создавать множество световых эффектов.

### Установка: ведомая вспышка со срабатыванием по оптическому датчику по ВТОРОМУ световому импульсу ведущей вспышки S2

Нажатием кнопки **<S1 / S2>**, можно перевести вспышку в режим ведомой S2, при котором эта вспышка будет игнорировать первый световой импульс, и вспышивать со вторым световым импульсом ведущей вспышки. Это бывает необходимо когда ведущая вспышка работает с предвспышкой, например, в режиме TTL.

### Включение высокоскоростной синхронизации в ручном режиме.

В ручном режиме вспышки нажмите кнопку **<SYNC>**. Установится высокоскоростной режим и на дисплее выветится значок .

- *Режимы s1 / s2 с оптической синхронизацией возможны только в ручном режиме вспышки.*

## **❖ «MULTI» – импульсный (стробоскопический) режим**

Режим импульсной вспышки является ручным режимом вспышки. С его помощью вспышка срабатывает несколько раз при съемке одного кадра, что может быть особенно нужно для фотографий объектов в движении и изображений со спецэффектами. В режиме импульсной вспышки излучается несколько световых импульсов на определенной частоте срабатывания вспышки. Поэтому данная функция возможна только при частичной светоотдаче с показателем 1/4 или меньше. Частота срабатывания вспышки (количество импульсов в секунду) для фотографии, снимаемой в режиме импульсной вспышки может быть настроена в диапазоне 1 ... 50 Гц с интервалами 1 Гц, а число световых импульсов может быть задано в пределах от 2 до 50 с интервалом, равным одному.

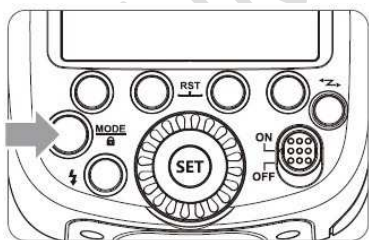

Нажимайте кнопку **<MODE>** до установки режима **<MULTI>**

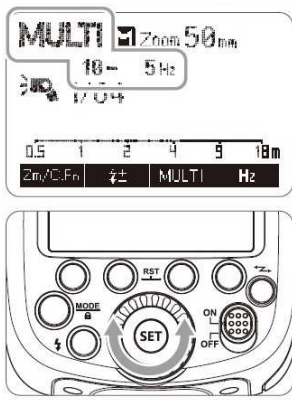

Вращая колесо выбора, установите энергию вспышки

Установка частоты и количества вспышек:

- нажмите кнопку <MULTI>, с помощью колеса выбора выберете количество вспышек.
- Нажмите кнопку <Hz>, с помощью колеса выбора выберете частоту вспышек
- Нажмите кнопку <SET> чтобы применить настройки

#### **Расчет скорости вспышки**

Во время стробоскопической вспышки затвор остается открытым до прекращения обжига. Необходимо использовать следующую формулу для расчета времени и установки выдержки на камере.

$$\text{Количество вспышек/частота вспышек} = \text{время вспышек}$$

Например: 10 вспышек с частотой 5 Hz работают за 2 секунды.

**Зависимость Максимального количества вспышек в стробоскопическом режиме от энергии вспышки:**

Flash output \ Hz	1	2	3	4	5	6-7	8-9	10	20-50	60-100
1/4	7	6	5	4	4	3	3	2	2	2
1/8	14	14	12	10	8	6	5	4	4	4
1/16	30	30	30	20	20	20	10	8	8	8
1/32	60	60	60	50	50	40	30	20	16	12
1/64	90	90	90	80	80	70	60	50	30	20
1/128	90	90	90	90	90	90	80	70	40	40

❖ **Беспроводное управление вспышкой: оптическая связь**

Данный продукт совместим с беспроводным управлением системами освещения фирмы Sony (WL) NEEWER 880s может работать с фотовспышками Sony HVL-F60M; HVL-F43M; HVL-F32M как ведомой, так и ведущей.

Ввиду ограничений протокола беспроводной связи камеры **Sony**, необходимо отметить несколько моментов:

- Ведущий блок имеет только режим TTL и OFF. Режим M-вспышки можно установить только в режиме ведомого.
- Оптический беспроводный режим (WL) не поддерживает стробоскопический режим.
- При установке ведомого устройства в режим M, установите группу ведущего устройства в режим TTL

**Ведомые / ведущие устройства: позиционирование и рабочий диапазон**

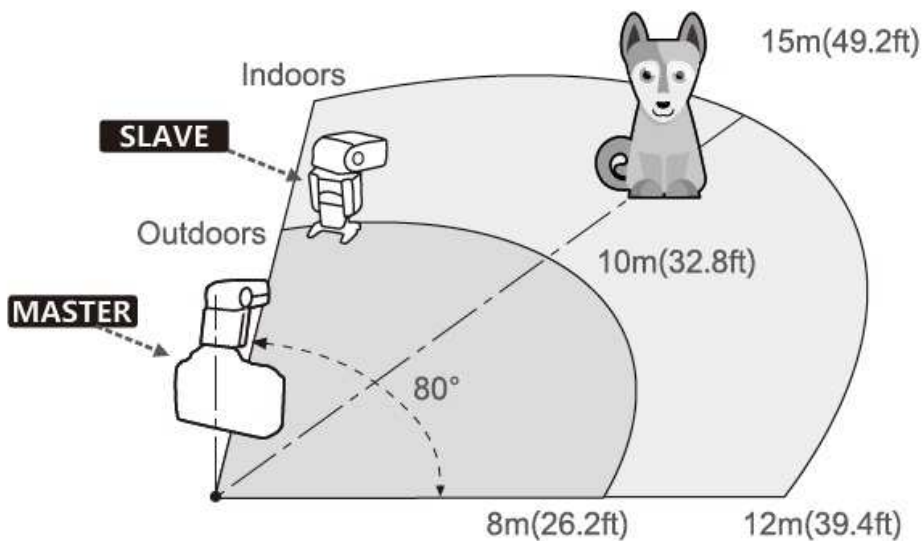

- Даже с несколькими подчиненными устройствами главный блок может управлять всеми ними через беспроводную связь.
- В настоящем руководстве пользователя «ведущее устройство» относится к встроенной вспышке камеры или вспышке установленной на камере, а «ведомое устройство» будет управляться ведущим устройством.

## 1. Настройки ОПТИЧЕСКОГО беспроводного режима управления вспышкой

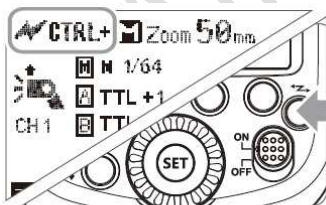

Вы можете переключаться между обычной вспышкой и беспроводной вспышкой. Для нормальной съемки со вспышкой убедитесь, что для параметра беспроводной сети установлено значение OFF

### Настройка ведущего устройства

Нажимать кнопку <<Z>> до появления на дисплее <<CTRL+>>

Подсветка дисплея будет зеленого цвета



Примечание:

- в режиме ведущего устройства <↔CTRL+>, вы должны установить камеру в режим беспроводной связи (WL), если вспышка установлена на камере.
- Если камера не установлена в состояние WL, на вспышке камеры будет отображаться примечание «SET YOUR CAMERA».
- Что касается способа установки камеры в режим беспроводного освещения (WL), обратитесь к руководству по эксплуатации камеры.

**Настройка ведомого устройства**

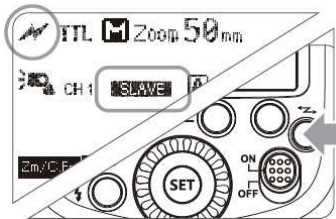

Нажимать кнопку <↔Z> до появления на дисплее <↔> и < SLAVE >

Подсветка дисплея будет оранжевого цвета

**Отключение оптического беспроводного режима**

Отключите на камере режим WL

Нажимать кнопку <↔Z> до выхода из беспроводного режима



## 2. Установка основных режимов вспышки

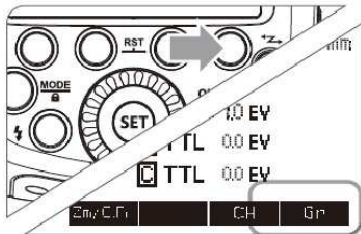

Нажав кнопку функций 4 < **Gr** >, входим в настройки группы состоящей из участников **M/A/B/C**.

Затем нажмите кнопку 3 < **MODE** >, тем самым выбрать для соответствующего участника один из режимов работы вспышки **OFF / TTL / M**.

## 3. Настройка канала коммуникации

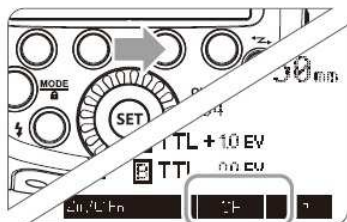

Нажать Функ. Кнопку 3 < **CH** > и выбрать посредством диска установок любой из 4х возможных каналов связи

Нажатием кнопки < **SET** > принять изменение настроек

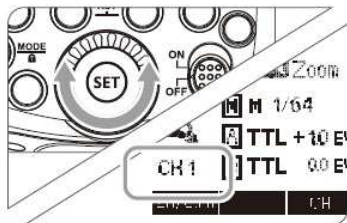

*Примечание:*

- Поскольку система оптического освещения WL ограничена беспроводным протоколом Sony, то для постройки хорошего освещения съемки с помощью систем NEEVER и GODOX рекомендуется использовать радиопередачу (2,4 ГГц). С управлением по радиочастоте больше возможностей реализовать творческие световые эффекты, стабильный сигнал и т.д.

## ❖ Съемка с использованием беспроводного управления по радио 2,4 ГГц

- Вы можете настроить три ведомых группы для TTL-автоматики. С TTL автоматикой вы можете легко создавать различные световые эффекты.
- Любые настройки вспышки для ведомых устройств на основной вспышке в режиме TTL будут автоматически отправляться ведомым устройствам. Поэтому единственное, что вам нужно сделать, - это

установить мастер-модуль для каждой ведомой группы без какой-либо операции с ведомыми устройствами во время съемки.

- Эта вспышка может работать в режиме **TTL/M/Multi/OFF**, если она установлена в качестве ведущего устройства.
  - *Даже с несколькими подчиненными устройствами ведущий блок может управлять всеми ними через беспроводную связь*
  - *В данном руководстве пользователя «ведущее устройство» относится к вспышке на камере, а «ведомое устройство» будет управляться ведущим устройством.*

## **1.Настройки беспроводного режима управления вспышкой 2,4 ГГц**

Вы можете переключаться между обычной вспышкой и беспроводной вспышкой. Для нормальной съемки со вспышкой убедитесь, что для беспроводной сети установлено значение OFF

### **Настройка ведущего устройства**

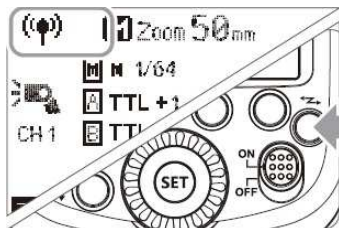

Нажимать кнопку <<Z>> до появления на дисплее <(Φ)>.

Если отображается <(Φ)MULT>, это означает, что режим МУЛЬТИ включен.

Подсветка дисплея будет оранжевого цвета

### **Настройка ведомого устройства**

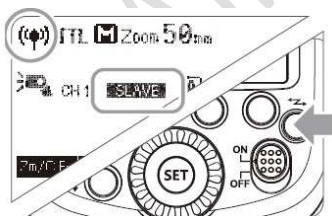

Нажимать кнопку <<Z>> до появления на дисплее <(Φ)> и < SLAVE >

Подсветка дисплея будет оранжевого цвета



## 2. Установка основных режимов вспышки

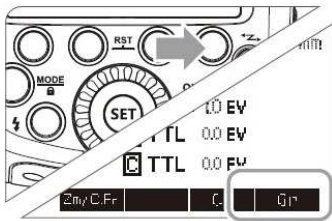

Нажав кнопку функций 4 < **Gr** >, входим в настройки группы состоящей из участников **M/A/B/C**.

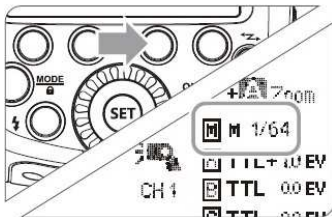

Затем нажмите кнопку 3 < **MODE** >, тем самым выбрать для соответствующего участника один из режимов работы вспышки **OFF / TTL / M**

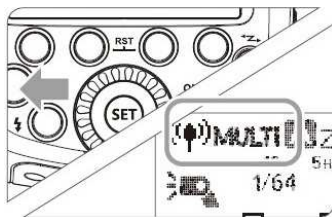

Нажав кнопку < **MODE** > включится импульсный режим вспышки.

## 3. Настройка канала коммуникации

Если поблизости есть другие беспроводные системы вспышки, вы можете изменить идентификаторы каналов, чтобы предотвратить помехи сигнала. Идентификаторы каналов ведущего устройства и подчиненного устройства (устройств) должны быть одинаковыми.

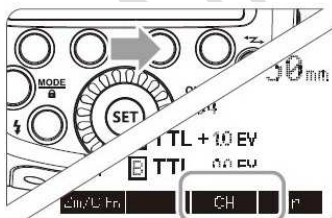

Нажмите кнопку функции 3 < **CH** > и вращением диска выберете нужный канал от 1 до 32.

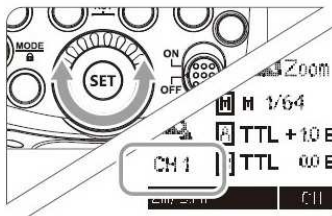

Кнопкой < **SET** > примените настройки

## 4. TTL: Полностью автоматическая беспроводная съемка со вспышкой

### Автоматическая съемка с одним подчиненным блоком



#### 1. Настройка ведущего устройства

- Установите вспышку NV880s на камеру и настройте ее как ведущее устройство (стр 15)
- Для M/A/B/C – установить режим TTL



#### 2. Настройка ведомого устройства

- Установить на второй вспышке NW880s режим беспроводный радио ведомый (стр.15)
- Ведомое устройство можно установить в любой группе M/A/B/C

#### 3. проверить наличие и правильность связи по беспроводному каналу.

- Необходимо настроить ведомое и ведущее устройства на одинаковый канал связи (стр.16)

#### 4. установить оба устройства в нужной позиции

#### 5. убедитесь, что устройства готовы

- Убедитесь, что на ведущей вспышке светится индикатор
- Готовность ведомой вспышки подтверждается миганием автофокусного светодиода с периодом в одну секунду

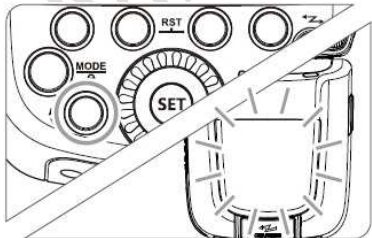

## 6. контроль работы всей системы

- Нажмите на ведущем устройстве кнопку 
- Ведомое устройство должно сработать вместе с ведущим.

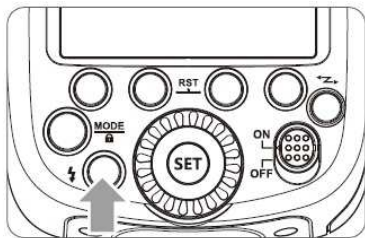

### Использование полностью автоматической беспроводной вспышки

Коррекция экспозиции и другие настройки, установленные на ведущем устройстве, также будут автоматически отображаться на подчиненном устройстве. Ведомому устройству не требуется никаких операций.

## 5. «М» Беспроводная съемка со вспышкой в ручном режиме

Вы можете снимать с разными установками мощности вспышки для каждого ведомого устройства ( группы). Установите все параметры на ведущем устройстве.

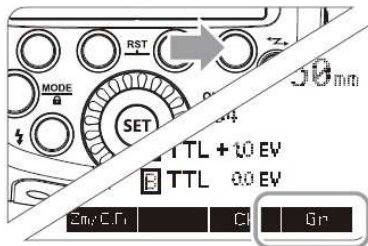

< **Gr** > выберите нужную группу, установите эту группу в режим «М»

- В выбранной группе нажмите < **±** > , чтобы войти в настройки

Поверните диск выбора для установки. Нажмите кнопку SET, чтобы

### 1. Установите режим «М» на устройстве

- Нажмите кнопку < **Gr** > выберите нужную группу, кнопкой 3 «MODE» установите эту группу в режим «М»

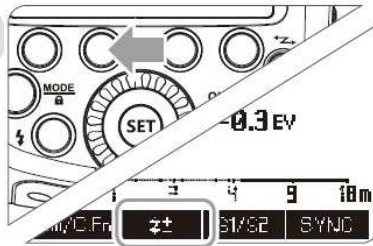

### 2. Настройка энергии вспышки

- Нажмите кнопку 3 «MODE»

функциональную кнопку 2 выходной мощности. мощности вспышки группы. подтвердить настройки.

## 6. «Multi» Беспроводная съемка со вспышкой в импульсном режиме

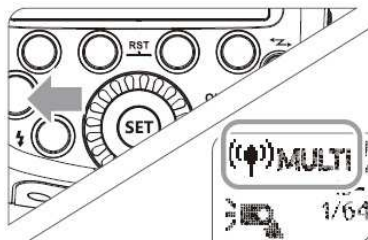

### 1. Установка режима «Multi» на устройстве

- Нажимайте кнопку «**MODE**» пока не высветится **<(☑) MULTI>** на дисплее
- Произведите настройки импульсного (стробоскопического) режима как описано на стр.9

## Позиционирование и рабочий диапазон ведущих / ведомых устройств



Использование вспышки (ведущий / ведомый) с функцией беспроводной съемки с радиопередачей позволяет легко снимать с использованием расширенного беспроводного многоканального освещения вспышки, так же и в автоматическом режиме TTL. Основное возможное положение и рабочий диапазон указаны на рисунке. Затем вы можете выполнить беспроводную TTL-автофотосъемку, просто установив ведущий блок в положение TTL.

- Съемка в автоматическом режиме с одной ведомой вспышкой

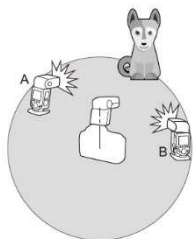

Возможно использование двух и даже трех ведомых устройств, а так же в полностью автоматическом TTL – режиме

Съемка с использованием беспроводного управления устройствами По радио имеет ряд преимуществ перед оптическим беспроводным управлением, такие как: независимость от преград на пути оптического луча управления; датчик на ведомом устройстве не должен быть направлен в сторону ведущего устройства

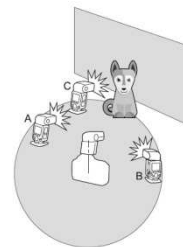

Основные функциональные отличия приведены в следующей таблице:

Функция	Управление по радио	Управление оптически
Расстояние	100 м	15 м
Количество каналов	1 – 32	1 – 4
помехоустойчивость	высокая	низкая

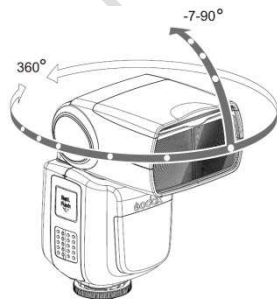

## Отраженная вспышка

Вспышка с отклонением луча освещает объект съемки более мягко и уменьшает густоту теней. Она также сводит к минимуму перепад освещения между

передним и задним планом, случающийся по физическим причинам. Главный отражатель вспышки можно поворачивать по горизонтали и наклонять вертикально для отклонения луча. Во избежание преобладания какого-то цвета на ваших снимках, поверхность, от которой происходит отражение, должна быть белого или нейтрального цвета.

- При наклоне главного отражателя в вертикальном направлении, убедитесь, что угол его наклона достаточно широк, чтобы прямой свет не падал на объект съемки. Угол наклона, в котором фиксируется отражатель, должен составлять минимум 60°. Диапазон действия вспышки при повороте главного отражателя не отображается на дисплее.

### Вспышка с отклонением луча и отражающей картой

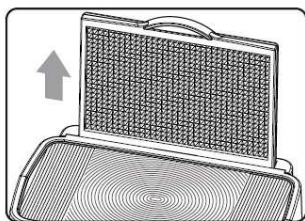

Использование отраженной вспышки со встроенной отражающей картой может привести к появлению на снимке бликов в глазах людей.

- Поднимите корпус отражателя вверх на 90°.
- Выдвиньте отражающую карту вместе с широкоугольным рассеивателем из головки отражателя
- Держите отражающую карту и установите широкоугольный рассеиватель в корпус отражателя.

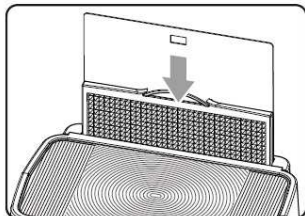

**Зуммирование: Настройка покрытия вспышкой и использование широкоугольного рассеивателя**

**Настройка покрытия вспышкой**, то есть зуммирование от 20 до 200 мм может производиться как в ручном, так и в автоматическом режиме. В автоматическом режиме информация о фокусном расстоянии устройство получает от камеры.

В ручном режиме зуммирования, нажмите кнопку **<ZOOM/C.FN>**.

- Поворачивайте диск выбора до необходимого фокусного расстояния
- Как только на дисплее высветится **<A>** зуммирование перейдет в автоматический режим.

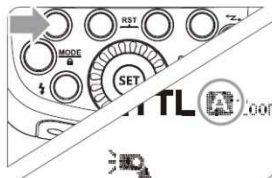

- Если вы установите вспышку вручную, убедитесь, что она закрывает фокусное расстояние объектива, чтобы изображение не имело темной периферии

### Использование широкоугольного рассеивателя

С широкоугольным рассеивателем возможно освещение фокусных расстояний от 14мм и более (формат 35мм).

Вытяните широкую панель и поместите ее поверх головки вспышки, как показано на рисунке.

Отражающая карта выйдет вместе с рассеивателем, ее необходимо задвинуть назад в корпус.

При выдвинутом широкоугольном рассеивателе кнопка <ZOOM/C.FN> работать не будет.

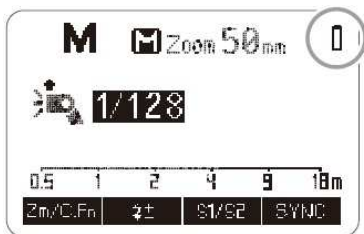
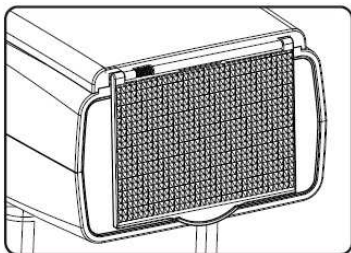

### **Индикация разряда батарей.**

При разрядке батарей на экране будет мигать значок . Необходимо заменить батареи.

### **❖ C.Fn: Пользовательские настройки фотовспышки**

В таблице приведены все доступные пользовательские настройки NW880s (TT685s)

C.Fn Custom Functions			
Custom Function Signs	Function	Setting No.	Settings & Description
m/ft Футы или метры	Distance indicator Индикатор дистанции	m	m
		ft	feet
APO Автоотключение	Auto power off	ON	ON
		OFF	OFF
AF Подсветка автофокуса	AF-assist beam	ON	ON
		OFF	OFF
Sv APOT Таймер автоматического отключения питания	Slave auto power	60min	60min
		30min	30min
BEEP	Beeper звуковой сигнал	ON	ON
		OFF	OFF
LIGHT подсветка ЖК-индикатора	Backlighting time	12sec	Off in 12 sec.
		OFF	Always off
		ON	Always lighting
LCD Уровень контрастности ЖК-индикатора		0~9	10 levels

1. Нажимайте кнопку **<Zm/C.Fn>** в течении 2 секунд, на дисплее высветится пользовательское меню (**C.Fn**)
2. Вращая диск выбора войдите в нужный пункт меню и нажмите кнопку **<SET>**. При этом данный пункт меню будет мигать.
3. Вращая диск выбора установите нужный параметр и нажмите кнопку **<SET>** чтобы принять новые настройки.
4. После того как все необходимые настройки будут выполнены, нажимая кнопку **<G>** произведите выход из пользовательского меню.
5. Сбросить настройки пользовательского меню можно длительным нажатием кнопки «Clear» находясь в пользовательском меню. При этом на ЖК-панели отобразится «OK», это означает что значения в C.Fn сброшены.

## ❖ Защитные функции

### 1. Защита от перегрева

- Чтобы избежать перегрева и ухудшения работы вспышки, не используйте более 30 непрерывных вспышек в быстрой последовательности с полной мощностью 1/1. После 30 непрерывных вспышек, дайте время для отдыха не менее 10 минут.
- Если вы зажигаете более 30 непрерывных вспышек, а затем через короткие промежутки времени запускаете больше вспышек, может быть активирована внутренняя функция защиты от перегрева и время перезаряда будет более 10 секунд. Если это произойдет, дайте паузу около 10 минут, и вспышка затем вернется в нормальное состояние.
- Если запустится защита от перегрева, то на дисплее появится  значок

#### Количество вспышек, которые активируют защиту от перегрева:

уровень выходной мощности	количество вспышек
1/1	30
1/2 +0.7	40
1/2 +0.3	50
1/2	60
1/4(+0.3,+0.7)	100
1/8(+0.3,+0.7)	200
1/16(+0.3,+0.7)	300
1/32(+0.3,+0.7)	500
1/64(+0.3,+0.7)	1000
1/128(+0.3,+0.7)	

#### Количество вспышек, которые активируют защиту от перегрева в режиме высокоскоростной синхронизации:

Выходная мощность	Время
1/1	15
1/2(+0.3,+0.7);	20
1/4(+0.3,+0.7)	30
1/8(+0.3,+0.7);	
1/16(+0.3,+0.7)	40
1/32(+0.3,+0.7);	
1/64(+0.3,+0.7);	50
1/128(+0.3,+0.7);	

### 1. Другие защитные функции и коды неисправностей

Система обеспечивает защиту в режиме реального времени для обеспечения безопасности устройства и вашей безопасности. В следующей таблице сведены коды неисправностей:

Prompts on LCD Panel	Meaning
E1	В системе перезарядки происходит сбой, поэтому вспышка не может выстрелить. Перезагрузите вспышку. Если проблема все еще существует, отправьте этот продукт в центр технического обслуживания.
E2	Система перегрелась. Необходимо выдержать паузу в 10 минут
E3	Напряжение на выходах вспышки слишком велико. Отправьте этот продукт в центр техобслуживания
E9	Во время процесса обновления произошли некоторые ошибки. Пожалуйста, используйте правильный метод обновления прошивки

❖ Ну и наконец, последняя страница моих трудов, это технические данные этих, на мой взгляд, очень неплохих в техническом смысле,



## удобных и практичных в использовании фотовспышек.

Model	GODOX TT685S или NEEWER NW880S	
<b>• Type</b>		
Compatible Cameras	Sony DSLR cameras (TTL autoflash)	
Guide No. (1/1 output @ 200mm)	60 (m ISO 100) 190 (feet ISO 100)	
Flash Coverage	20 to 200mm	
	• Auto zoom (Flash coverage set automatically to match the lens focal length and image size)	
	• Manual zoom	
	• Swinging/tilting flash head (bounce flash): 0 to 360° horizontally and -7° to 90° vertically	
Flash Duration	1/300 to 1/20000 seconds	
<b>• Exposure Control</b>		
Exposure control system	TTL autoflash and manual flash	
Flash exposure compensation (FEC)	Manual, FEB: ±3 stops in 1/3 stop increments (Manual FEC can be combined.)	
Sync mode	High-speed sync (up to 1/8000 seconds), first-curtain sync, and second-curtain sync	
Multi flash	Provided (up to 90 times, 100Hz)	
<b>• Wireless Flash (Optical transmission and 2.4G transmission)</b>		
Wireless flash function	Master, Slave, Off	
Controllable slave groups	Optical	2 (A and B)
	2.4G	3 (A, B and C)
Transmission range (approx.)	Optical	Indoors: 12 to 15 m / 39.4 to 49.2 ft.
		Outdoors: 8 to 10 m / 26.2 to 32.8 ft.
		Master unit reception angle: ±40° horizontally, ±30° vertically
	2.4G	≤ 100m
Channels	Optical	4 (1, 2, 3, and 4)
	2.4G	32 (1-32)
Slave-ready indicator	Two red indicators blink	
<b>• Auto Focus Assist Beam</b>		
Effective range (approx.)	Center: 0.6-10m / 2.0-32.8 feet	
	Periphery: 0.6-5m / 2.0-16.4 feet	
<b>• Power Supply</b>		
AA batteries	Ni-MH batteries (recommended) or 4*LR6 alkaline batteries	
Recycle time	Approx. 0.1-2.6 seconds (enloop Ni-MH batteries of Panasonic), Red LED indicator will light up when the flash is ready.	
Full power flashes	Approx. 230 (2500mA Ni-MH batteries)	
Power saving	Power off automatically after approx. 90 seconds of idle operation. (60 minutes if set as slave)	
<b>• Sync Triggering Mode</b>	Hotshoe, 3.5mm sync line, Wireless control port	
<b>• Color Temperature</b>	5600±200k	
<b>• Dimensions</b>		
W x H x D	64*76*190 mm	
Weight without battery	400g	

MAJKUDUK for SONY Club